

MC-22系列空气过滤减压阀主要用于过滤压缩空气中的杂质并把其压力调节到适当压力后供给气动装置，以保证气动装置的安全运行。

产品特点

1. 分辨率高。
2. 结构紧凑，外形美观。
3. 外壳材质标配为压铸铝+聚酯涂层，抗腐蚀性强。
4. 配有排污装置，排污方便有效。
5. 设有3个出口，可根据需要调整安装方向。
6. 设计有3种安装方式，方便用户根据需要选择合适的安装方法。
7. 稳定性高，响应灵敏，几乎不受入口压力和流量变化影响。
8. 过滤固体颗粒最小直径为5 μ m，具有自清洁功能。
9. 可选不锈钢材质(316L)，适用于易腐蚀环境。
10. 可选禁铜产品。



技术参数

最大输入压力	1.5MPa
输出压力	0~1.0MPa
灵敏度	0.2%
气源接口规格	NPT1/4
压力表接口规格	NPT1/4
最小过滤尺寸	5 μ m
温度范围	-20~70°C
工作介质	压缩空气
壳体材质	压铸铝
重量	0.65kg

选型代码

MC-22 [1] [2] [3] [4] [5] [6] [7]

[1] 连接形式	[2] 接口尺寸	[3] 外壳材质	[4] 环境温度
N: NPT	1: 1/4"	0: 压铸铝	S: -20~70°C
	2: 1/2"	1: 不锈钢	H: -20~120°C
			L: -40~80°C

[5] 禁铜选项	[6] 压力表选项	[7] 排水选项
0: 非禁铜	0: 无压力表	0: 手动排水
1: 禁铜	1: 普通压力表	1: 自动排水
	2: 不锈钢压力表	

结构原理

顺时针旋转调节手轮，调节弹簧受力并向下压膜片，与此相连的阀芯和底盘向下移动，在阀芯底盘上方形成通路，气源压力通过出口输出。当出口压力上升到设定压力大小时，通过出口压力感应孔达到膜片底部，和弹簧压力保持平衡，并维持设定压力。当出口压力大于设定压力时，通过出口压力感应孔传达到膜片底部，膜片和底盘间的孔开启，出口压力通过这个孔传达到弹簧室内并向大气排出，维持设定压力不变。

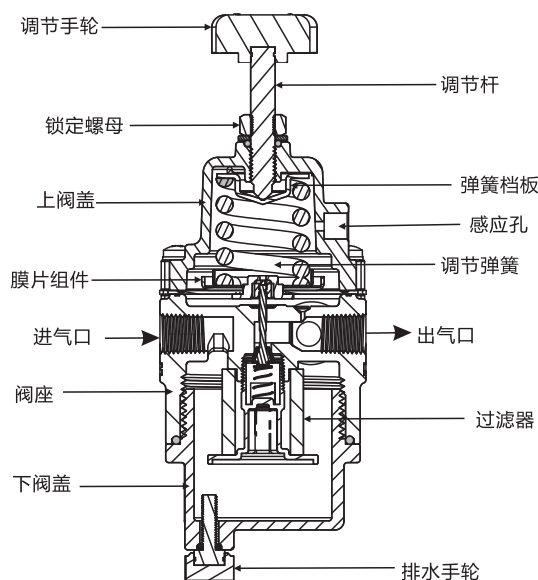

外形尺寸

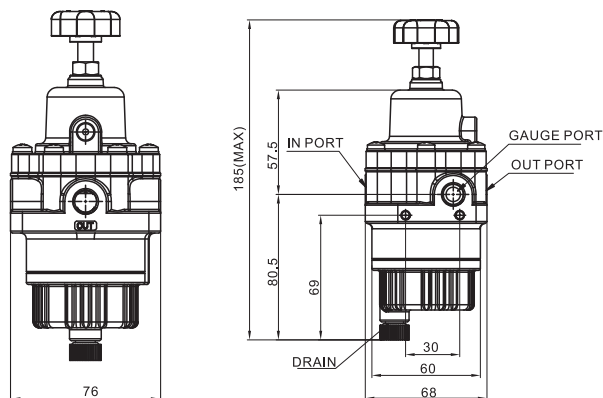

手动排水

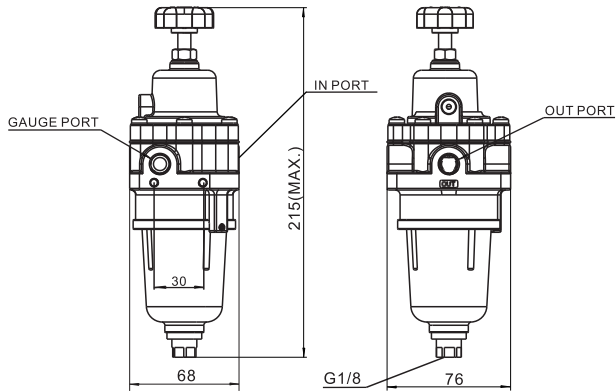

自动排水

压力和流量特性

压力特性

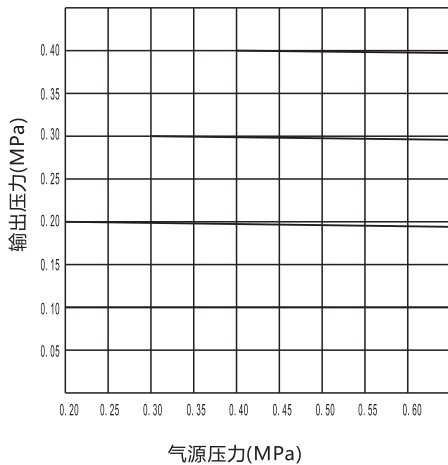

流量特性

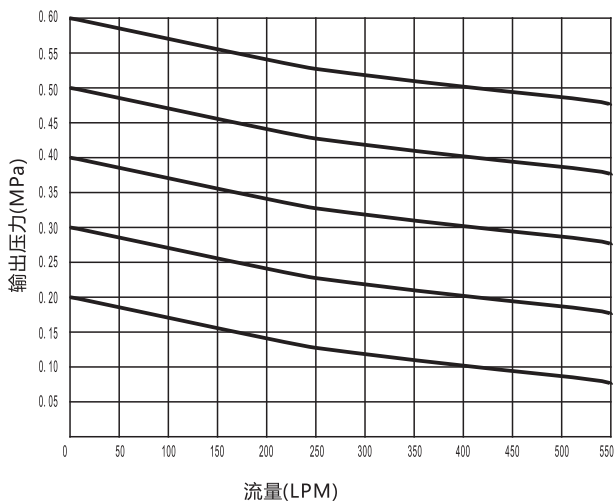

安装与调试

1. 安装注意事项

- (1) 必须佩戴保护装备，遵守安全事项。
- (2) 请在说明书上标记的参数范围内使用。超过规定参数使用会导致产品损坏，或则可能引起事故。
- (3) 产品受到外部撞击会出现动作异常等现象，因此搬运和安装时要注意。
- (4) 为了维护产品，手动排水型要定期拧开产品下放排水螺丝排出凝集水。
- (5) 产品通过上阀盖侧面的排气孔向大气排气。
- (6) 要定期更换产品内部的滤芯。更换周期视现场气源条件而定，请根据现场要求进行更换。
- (7) 设定压力后要拧紧锁定螺母，防止调节螺丝任意旋转。

2. 配管

MC-22主要是为阀门定位器、气动执行器、电磁阀等产品提供稳定压力而使用，在配管前，为了防止异物进入产品内部，请先吹干导管内部再进行连接，并且要确认是否满足流量要求。

3. 使用方法

- (1) 给MC-22供气前，把调节手轮螺丝反时针旋转至调节弹簧不受压状态。
- (2) 在压力表接口或出口安装压力表，MC-22共有两个压力表接口和一个出口，可以互换使用，正常情况下使用一个口安装压力表，一个接输出管，另一个不使用需用丝堵堵住。压力表指示的是经过调节输出的压力。
- (3) 安装好压力表和管线后，给MC-22供气源压力，注意压力不能超过额定范围。
- (4) 顺时针手动调节手轮，使出口压力上升到设定压力后，拧紧锁定螺母。

维护与维修

1. 部件正常更换

产品维护时需要定期更换易损部件(参见下表清单)，更换周期根据现场使用情况由用户自行更换。为了防止损坏产品和人身安全，请务必遵守现场安全事项和本说明书注明的安全事项。

更换部件时必须先切断气源压力，使用合适的工具拧开上盖和下盖固定螺丝。

更换部件时注意部件的规格，安装位置和方向，确保密封完好。

部件名称	数量
滤芯	1个
膜片组件	1套
O型圈	3个
阀芯	1个

2. 日常维护

定期排出底座内的凝集水，排水前先切断气源压力，以免操作人员受到伤害，用手慢慢拧开排水螺丝，排出完后注意重新拧紧。